

MIETPREISLISTE

TAUCHPUMPEN

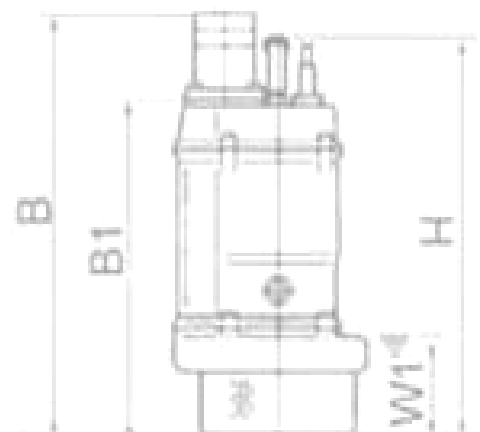
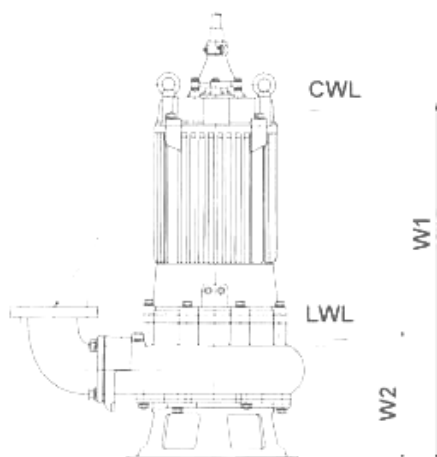

BESONDERE MERKMALE DER TSURUMI BAUPUMPEN

A - Tsurumi Kabeleinführung - absolut wasserdicht!

Eine spezielle Kabeleinführung dichtet die Pumpe gegen eindringendes Wasser ab. Da bei unseren Pumpen ein Stück jeder Phase abisoliert und die Kabeleinführung mit Kunstharz bzw. Gummi ausgegossen ist, kann garantiert kein Wasser durch die Drähte (Kapillarkräfte) zum Motor wandern. Ein Kurzschluss ist so ausgeschlossen.

B - Motorschutz

Der eingebaute Motorschutz über Thermofühler schützt den Motor gegen Überhitzung und Überlast und sorgt dafür, dass die Pumpe völlig trockenlaufsicher ist. Wir ermöglichen das Überprüfen der Isolierung und des Widerstands der Motorwicklung vom Kabelende aus, ohne dass der Motor geöffnet werden muss.

C - Doppeldes Dichtungssystem

Alle Tsurumi-Baupumpen verfügen über ein 2-faches Dichtungssystem für längere Standzeiten:

1. Eine Wellenschutzhülse in Verbindung mit einem speziellen Simmerring schützt die Gleitringdichtung, d.h. das Medium kommt mit der Gleitringdichtung nicht in Berührung!
2. Die innenliegenden, doppelt wirkenden Gleitringdichtungen all unserer Baupumpen, einschließlich der 0,4kW-Klasse, haben Dichtringe aus Siliziumkarbid, das härter als vergleichbares Hartmetall ist. Siliziumkarbid hält Temperaturschwankungen und Korrosion am besten stand.

D - Pumpengehäuse und Laufrad

Da die Einsatzverhältnisse der Baupumpen unvorhersehbar sind, hat Tsurumi viel Zeit auf die Verbesserung der Laufräder verwendet, damit diese das Unmögliche leisten können und die Motorleistung optimal ausgenutzt wird.

Unsere Baupumpen mit Rührwerk sind bestens geeignet, Bentonitschlamm zu pumpen.

E - Kugellager bester Qualität

Durch die hohe Qualität der Welle und der Kugellager kann die Pumpe horizontal betrieben werden.

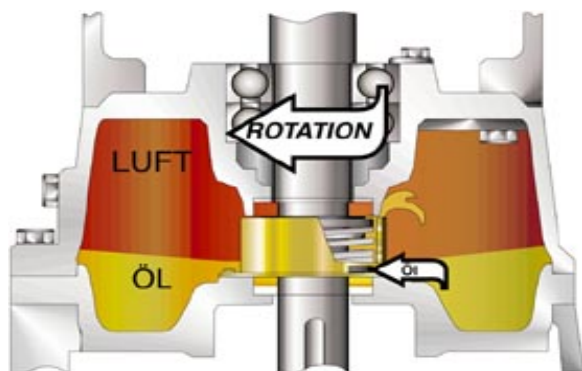
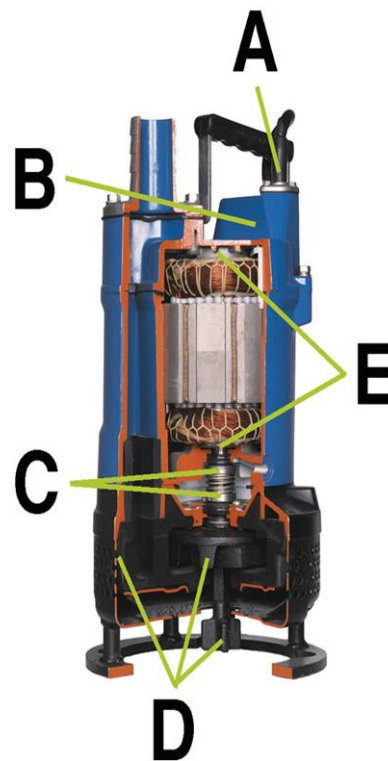

Ölverteiler

Der patentierte Ölverteiler sorgt dafür, dass durch die Rotation des Motors das Schmieröl angehoben und über die gesamte Gleitringdichtung verteilt wird. Dadurch wird selbst bei niedrigem Ölstand die Gleitringdichtung ausreichend geschmiert und gekühlt.

MIETPREISLISTE

Schmutzwasser 230 V



LB-SERIE

Druckstutzen 2"AG
Nennleistung 0,48 - 0,75kW
Fördermenge bis 18m³/h
Förderhöhe bis 15m
Spannung 230V

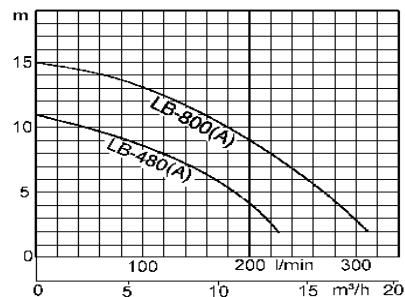

Typ	Betriebsspannung [V]	Leistungsaufnahme max. [kW]	Förderleistung		Gewicht kg	Mietpreis € Kalendertag
			Q max.[m ³ /h]	H max. [m WS]		
LB-480	230 (1phas.)	0,48	14	11,0	10,4	8,00 €
LB-480A	230 (1phas.)	0,48	14	11,0	11,0	10,00 €
LB-800	230 (1phas.)	0,75	18	15,0	13,2	13,00 €
LB-800A	230 (1phas.)	0,75	18	15,0	13,8	15,00 €

24-Stunden-Service

Tel 0203 / 6 44 66

Flachsauger 230V



LSC-SERIE

Schlauchtülle 1"
Nennleistung 0,48kW
Fördermenge bis 11m³/h
Förderhöhe bis 11m
Spannung 230V
Selbstansaugend
Restwasser bis 1mm Höhe

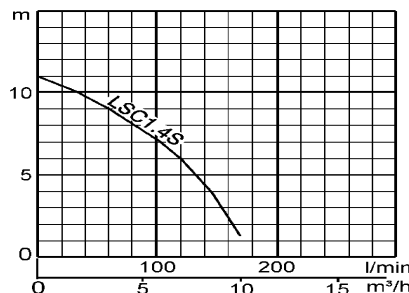

Typ	Betriebsspannung [V]	Leistungsaufnahme max. [kW]	Förderleistung		Gewicht kg	Mietpreis € Kalendertag
			Q max.[m ³ /h]	H max. [m WS]		
LSC1.4S	230 (1phas.)	0,48	11	11,0	12,0	15,00 €

www.mietpumpen24.de

Schmutzwasser 230 V



HS-SERIE

Druckstutzen 2" - 3"AG
Nennleistung 0,4 - 0,75kW
Fördermenge bis 18m³/h
Förderhöhe bis 18m
Spannung 230V

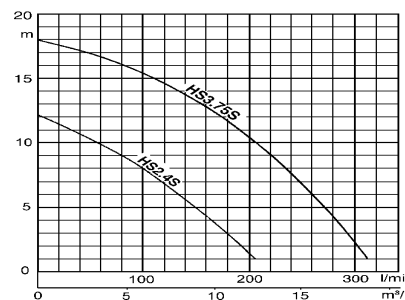

Typ	Betriebsspannung [V]	Leistungsaufnahme max. [kW]	Förderleistung		Gewicht kg	Mietpreis € Kalendertag
			Q max.[m ³ /h]	H max. [m WS]		
HS2.4S	230 (1phas.)	0,40	12	12,0	11,3	8,00 €
HS3.75S	230 (1phas.)	0,75	18	18,0	19,0	10,00 €

MIETPREISLISTE



KTV(E)-SERIE

Druckstutzen 2" - 4"AG
Nennleistung 1,5 - 5,5kW
Fördermenge bis 60m³/h
Förderhöhe bis 35m
Spannung 400V

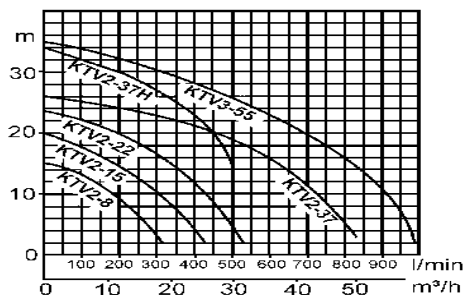

Schmutzwasser 400 V

Typ	Betriebsspannung [V]	Leistungsaufnahme max. [kW]	Förderleistung		Gewicht kg	Mietpreis € Kalendertag
			Q max.[m³/h]	H max. [m WS]		
KTV2-15	400 (3phas.)	1,5	26	20,0	11,5	20,00 €
KTV2-22	400 (3phas.)	2,2	32	24,0	20,5	21,00 €
KTV2-37	400 (3phas.)	3,7	50	26,0	23,0	26,00 €
KTV2-37H	400 (3phas.)	3,7	30	34,0	36,0	26,00 €
KTV2-55	400 (3phas.)	5,5	60	35,0	47,0	31,00 €
KTVE-Serie mit integrierter Niveausteuering						
KTVE21.5	400 (3phas.)	1,5	26	20,0	21,5	25,00 €
KTVE22.2	400 (3phas.)	2,2	32	24,0	24,5	26,00 €
KTVE33.7	400 (3phas.)	3,7	50	26,0	39,5	31,00 €
KTVE35.5	400 (3phas.)	5,5	60	35,0	52,0	36,00 €

www.mietpumpen24.de



C-SERIE

Druckstutzen 2" - 4"IG
Nennleistung 0,75 - 11kW
Fördermenge bis 165m³/h
Förderhöhe bis 26m
Spannung 400V

Schneidewerk

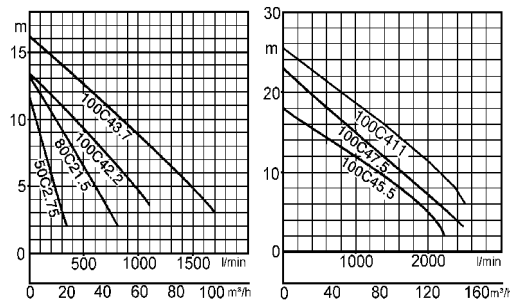

Abwasser 400 V Schneidewerk

Typ	Betriebsspannung [V]	Leistungsaufnahme max. [kW]	Förderleistung		Gewicht kg	Mietpreis € Kalendertag
			Q max.[m³/h]	H max. [m WS]		
50C2.75	400 (3phas.)	0,75	20	11,5	24,0	15,00 €
80C21.5	400 (3phas.)	1,5	50	13,0	40,0	20,00 €
100C42.2	400 (3phas.)	2,2	66	13,5	68,0	25,00 €
100C43.7	400 (3phas.)	3,7	102	16,0	84,0	28,00 €
100C45.5	400 (3phas.)	5,5	138	18,1	142,0	35,00 €
100C47.5	400 (3phas.)	7,5	150	23,0	155,0	42,00 €
100C411	400 (3phas.)	11,0	165	26,0	178,0	51,00 €

MIETPREISLISTE



KTZ-SERIE

Druckstutzen 2" - 6"AG
Nennleistung 1,5 - 11kW
Fördermenge bis 150m³/h
Förderhöhe bis 48m
Spannung 400V

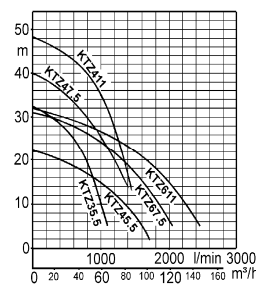
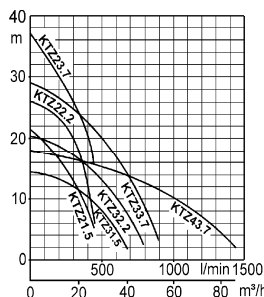

Schmutzwasser 400 V

Typ	Betriebs- spannung [V]	Leistungs- aufnahme max. [kW]	Förderleistung		Gewicht kg	Mietpreis € Kalendertag
			Q max.[m³/h]	H max. [m WS]		
KTZ21.5	400 (3phas.)	1,5	31	21,0	36,0	20,00 €
KTZ31.5	400 (3phas.)	1,5	42	14,0	36,0	20,00 €
KTZ22.2	400 (3phas.)	2,2	28	26,0	40,8	21,00 €
KTZ32.2	400 (3phas.)	2,2	48	20,0	40,8	21,00 €
KTZ23.7	400 (3phas.)	3,7	28	37,0	75,0	26,00 €
KTZ33.7	400 (3phas.)	3,7	54	29,0	75,0	26,00 €
KTZ43.7	400 (3phas.)	3,7	85	18,0	75,0	26,00 €
KTZ35.5	400 (3phas.)	5,5	66	32,0	98,4	31,00 €
KTZ45.5	400 (3phas.)	5,5	102	22,0	98,4	31,00 €
KTZ47.5	400 (3phas.)	7,5	84	40,0	126,0	31,00 €
KTZ67.5	400 (3phas.)	7,5	120	31,0	128,4	37,00 €
KTZ411	400 (3phas.)	11,0	84	48,0	159,6	41,00 €
KTZ611	400 (3phas.)	11,0	150	32,0	163,2	41,00 €

24-Stunden-Service
Tel 0203 / 6 44 66



KRS-SERIE

Druckstutzen 3" - 10"AG
Nennleistung 2,2 - 22kW
Fördermenge bis 720m³/h
Förderhöhe bis 34m
Spannung 400V
Langsamläufer 1.450 U/min

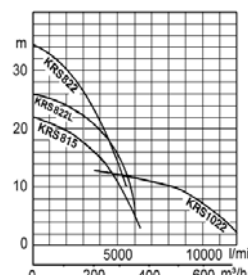
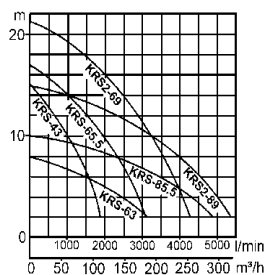

Schmutzwasser 400 V

Typ	Betriebs- spannung [V]	Leistungs- aufnahme max. [kW]	Förderleistung		Gewicht Kg	Mietpreis € Kalendertag
			Q max.[m³/h]	H max. [m WS]		
KRS2-69	400 (3phas.)	9,0	255	21,0	150,0	50,00 €
KRS2-89	400 (3phas.)	9,0	318	15,0	210,0	53,00 €
KRS822	400 (3phas.)	22,0	320	34,0	456,0	99,00 €
KRS1022	400 (3phas.)	22,0	720	13,0	540,0	99,00 €

MIETPREISLISTE

Rührwerk 400 V



KRS-SERIE MIT RÜHRWERK

Druckstutzen 3" - 6" AG
Nennleistung 4 - 9kW
Fördermenge bis 190m³/h
Förderhöhe bis 22m
Spannung 400V
Langsamläufer 1.450 U/min

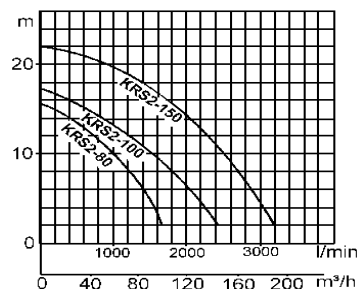

Typ	Betriebsspannung [V]	Leistungsaufnahme max. [kW]	Förderleistung		Gewicht kg	Mietpreis € Kalendertag
			Q max. [m ³ /h]	H max. [m WS]		
KRS2-80	400 (3phas.)	4,0	108	15,0	140,4	50,00 €
KRS2-100	400 (3phas.)	6,0	144	17,0	138,0	52,00 €
KRS2-150	400 (3phas.)	9,0	190	22,0	201,6	57,00 €

24-Stunden-Service
Tel 0203 / 6 44 66

Rührwerk 400 V



GPN / NKZ-SERIE MIT RÜHRWERK

Druckstutzen 3" - 4" AG
Nennleistung 5,5 - 11kW
Fördermenge bis 186m³/h
Förderhöhe bis 29m
Spannung 400V
Langsamläufer 1.450 U/min

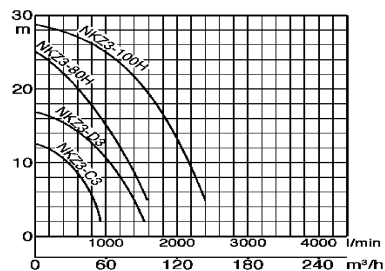

Typ	Betriebsspannung [V]	Leistungsaufnahme max. [kW]	Förderleistung		Gewicht kg	Mietpreis € Kalendertag
			Q max. [m ³ /h]	H max. [m WS]		
GPN3-100	400 (3phas.)	11,0	186	19,0	264,0	68,00 €
NKZ3-D3	400 (3phas.)	3,0	90	17,0	120,0	45,00 €
NKZ3-100H	400 (3phas.)	11,0	144	29,0	230,4	68,00 €

www.mietpumpen24.de

Hochdruckpumpe 400V



LH-W-SERIE

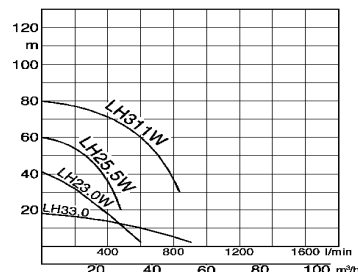

Druckstutzen 2" AG
Nennleistung 3 - 5,5kW
Fördermenge bis 36m³/h
Förderhöhe bis 60m
Spannung 400V

Ø = 185 mm - 245 mm



Typ	Betriebsspannung [V]	Leistungsaufnahme max. [kW]	Förderleistung		Gewicht kg	Mietpreis € Kalendertag
			Q max. [m ³ /h]	H max. [m WS]		
LH23.0W	400 (3phas.)	3,0	36	40,0	46,0	30,00 €
LH25.5W	400 (3phas.)	5,5	30	60,0	96,0	32,00 €

MIETPREISLISTE

Zubehör	Typ	Innen-Ø mm	Kupplung	Länge	Mietpreis € Kalendertag
	Wickelbarer Druckschlauch	50	Storz C	20 m	3,00 €
		75	Storz B	20 m	3,50 €
		100	Storz A	20 m	4,00 €
	PVC Saug- und Druckschlauch	50	Storz C / Perrot	5 m	3,50 €
		75	Storz B / Perrot	5 m	4,00 €
		100	Storz A / Perrot	5 m	4,50 €
	Schnellkupplungsrohr	100	Perrot	5 m	0,60 €
	150	Perrot	5 m	0,90 €	
Kanalabsperriblasen	200 - 500			Auf Anfrage	

**24-Stunden-Service
Tel 0203 / 6 44 66**

Zubehör	Typ	Betriebs- spannung [V]	Leistungs- aufnahme Max. [kW]	Ausführung	Kupplung	Mietpreis € Kalendertag
	Niveausteuern	400 (3phas.)	4,0	Schwimmerschalter	CEE 32A	7,00 €
		400 (3phas.)	7,5	Schwimmerschalter	CEE 32A	8,00 €
		400 (3phas.)	4,0	Elektroden	CEE 32A	7,00 €
		400 (3phas.)	7,5	Elektroden	CEE 32A	8,00 €
	Schaltschrank	400 (3phas.)	22,0		CEE 32A	28,00 €
	Verlängerungskabel 20m	400 (3phas.)		H07RN-F	CEE 32A	1,50 €
	Stromerzeuger					Auf Anfrage
	Fernüberwachung via GSM					Auf Anfrage
Schlitzwandkäfig					Auf Anfrage	

**Im Bedarfsfall bieten wir Ihnen gerne weitere
Pumpen, Rohre, Schläuche oder Formteile aus unserem Programm an!**

MIETPREISLISTE

Dieselmotorpumpen



TED-SERIE Dieselmotorpumpen

Druckstutzen 2" - 3"AG
Nennleistung 4,8 - 5,5 PS
Fördermenge bis 70m³/h
Förderhöhe bis 27m
Durchgang 25-30mm

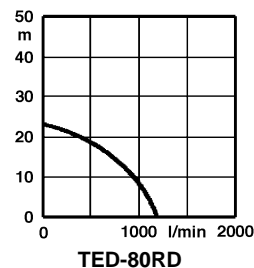
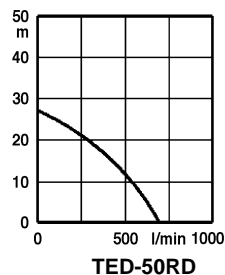

Typ	Motor	Leistung PS	Förderleistung		Gewicht kg	Mietpreis € Kalendertag
	Robin DY		Q max.[m ³ /h]	H max. [m WS]		
TED-50RD	Diesel	4,8	50	27,0	55,0	21,00 €
TED-80RD	Diesel	5,5	70	23,0	75,0	25,00 €

24-Stunden-Service
Tel 0203 / 6 44 66

Lieferung

Schmutzwassertauchpumpen 230 V inkl. 10m Anschlusskabel, Schukostecker, Druckanschluss Storz
 Schmutzwassertauchpumpen 400 V inkl. 20m Anschlusskabel, Motorschutzstecker CEE32, Druckanschluss Storz oder Perrot V-Teil
 Abwassertauchpumpen 400 V inkl. 10m Anschlusskabel, Motorschutzstecker CEE32, Druckanschluss Storz oder Perrot V-Teil

Mindestmiete 7 Kalendertage
 Mietzeitraum Vom Tag der Auslieferung aus unserem Lager bis Tag der Rücklieferung in unser Lager
 Mietpreise zzgl. gesetzl. MwSt.

Technische Änderungen vorbehalten. Stand: Februar 2012.
 Anlieferung, Abholung und Einweisung erfolgt gegen gesonderte Berechnung.
 Alle Mietpreise ohne Wartungsdienst und Wartungsmittel - Energiekosten gehen zu Lasten des Mieters.
 Bei käuflicher Übernahme des Mietgerätes während der Mietzeit ist die teilweise Anrechnung der gezahlten Miete auf den Kaufpreis möglich.
 Der Mieter hat das Gerät in einwandfreien, betriebsfähigen und gereinigten Zustand zurückzuliefern.
 Für verlorengangenes oder beschädigtes Material sowie entstandene Schäden durch unsachgemäße Wartung haftet der Mieter.
 Verfügbarkeit vorbehaltlich Zwischenvermietung.
 Es gelten unsere AGB.

Notizen

--

www.mietpumpen24.de



Gießereistraße 4 – 47053 Duisburg

Tel +49 (0)203 / 6 44 66 – Fax +49 (0)203 / 6 44 94

Email service@biergans-pumpen.de